

*Cadillac*®

Cadillac Personbil och arbetsfordon



## ÄGARREGISTRERINGSKORT/Nationella säljbolagets kopia

Fordonets ID-nummer (VIN)	<input type="text"/>													
Modell					Karosfärg					Nyckelnummer				
Leveransdatum						Mätarställning vid leverans								
Ägarens namn						Ägarens telefonnummer								
Ägarens adress	Gata													
	Postnummer			Stad				Land						
Ägarens underskrift _____						Återförsäljarkod _____								
						Återförsäljarens namn och underskrift _____								
Anmärkning						Återförsäljarens stämpel								





## ÄGARREGISTRERINGSKORT /Återförsäljarens kopia

Fordonets ID-nummer (VIN)	<input type="text"/>										
Modell	Karossfärg			Nyckelnummer							
Leveransdatum					Mätarställning vid leverans						
Ägarens namn					Ägarens telefonnummer						
Ägarens adress	Gata										
	Postnummer			Stad			Land				
Ägarens underskrift _____					Återförsäljarkod _____						
					Återförsäljarens namn och underskrift _____						
Anmärkning					Återförsäljarens stämpel						





## ÄGARREGISTRERINGSKORT / Ägarens kopia

Fordonets ID-nummer (VIN)	<input type="text"/>										
Modell	Karossfärg			Nyckelnummer							
Leveransdatum						Mätarställning vid leverans					
Ägarens namn						Ägarens					
Ägarens adress	Gata										
	Postnummer			Stad				Land			
Ägarens underskrift _____						Återförsäljarkod _____					
						Återförsäljarens namn och underskrift _____					
Anmärkning						Återförsäljarens stämpel					



## SERVICEFÖRTECKNING VÄGMÄTARE

Vid byte av vägmätare, fyll i följande information

<p>Vägmätaren byttes</p> <p>den (datum) _____</p> <p>vid (km/miles) _____</p> <p>av _____</p>	<p>Stämpel från verkstad</p>
<p>Vägmätaren byttes</p> <p>den (datum) _____</p> <p>vid (km/miles) _____</p> <p>av _____</p>	<p>Stämpel från verkstad</p>

### Leveransservice och fordonsleverans

Innan fordonet levererades har en leveransservice utförts för att garantera att er Cadillac är i perfekt skick. Den ifyllda kontrollistan från denna leveransservice finns i Service- och garantihäftet. Vi har forsett er med information om serviceintervaller, servicetester, ogynnsamma driftförhållanden och motoroljebytet i instruktionsboken.

Utförd vid \_\_\_\_\_

Datum/km/miles \_\_\_\_\_

Stämpel

Namn på auktoriserad verkstad: \_\_\_\_\_

Signatur: \_\_\_\_\_

Datum: \_\_\_\_\_

### Viktiga fordonsdata

Modell: .....

Fordonets ID-nummer: .....

Fordonets registreringsnummer: .....

Motortyp, nummer: .....

Växellåda: .....

Färg, kod: .....

Interiör, kod: .....

Första registrering: .....





**Låt denna kupong sitta kvar i häftet**

**Låt denna kupong sitta kvar i häftet**



# 2016 Cadillac Personbil och arbetsfordon

---

<b>Viktig serviceinformation</b> .....	1	<b>Sammanfattning av garantier</b> ...	6
Allmänt .....	1	Allmänt .....	6
Cadillacs åtagande för dig .....	1	Garanti för korrosion (genomrostning) .....	6
Leveransservice .....	1	Lackeringsgaranti .....	6
Användning och skötsel av fordonet .....	1	Ändring av fordonet .....	6
Återkommande inspektion och service .....	1	Produktionsändringar .....	7
Underhållslistor .....	1	Ägarens ansvar .....	7
Resa utomlands .....	2	Reparationer efter att garantin har upphört .....	7
Service av vägmätare .....	2	<b>Schemalagt underhåll</b> .....	8
Återvinning efter bilens livstid ...	2	Regelbunden kontroll .....	8
<b>Begränsad nybilsgaranti</b> .....	3	<b>Ägarassistans</b> .....	28
Däckgaranti .....	4	Nöjdhetsprocess i två steg .....	28
Cadillac ELR V .....	4	Cadillac Assistance .....	31
Vad täcks .....	4		



## Allmänt

Denna trycksak innehåller garanti-policer för ditt nya fordon. Se instruktionsboken för rekommendationer om det schema för regelbundet underhåll som måste följas för att garantera att ditt fordon ger dig många års problemfri körning.

Läs igenom denna trycksak och instruktionsboken noggrant så att du blir bekant med den typ av service du har rätt till enligt var och en av de garantier som är tillämpliga för ditt nya fordon.

## Cadillacs åtagande för dig

Vårt mål är att ge dig en överlägsen ägarupplevelse. Vi strävar efter att se till att du är nöjd med din nya Cadillac.

Vi vill att du ska vara helt nöjd och erbjuder dig att återkomma med alla dina servicebehov, både under och efter garantiperioden.

## Leveransservice

Defekter i eller skador på mekanik, elsystem, plåt, lack, klädsel och andra komponenter i ditt fordon kan

uppstå på fabriken eller när fordonet transporteras till återförsäljaren. I vanliga fall upptäcks och åtgärdas eventuella defekter eller skador som uppstår under tillverkningen redan under inspektionen på fabriken. Utöver detta ska återförsäljarna kontrollera varje fordon innan leverans. De reparerar alla fabriks-defekter eller skador som inte har åtgärdats och alla transportskador som upptäcks innan fordonet lämnas över till dig.

Eventuella defekter som finns kvar när fordonet överlämnas till dig täcks av garantin. Om du påträffar sådana defekter efter överlämningen ska du meddela din återförsäljare omedelbart. För mer information om eventuella reparationer som återförsäljaren kan ha utfört innan du fick fordonet ska du kontakta din återförsäljare.

## Användning och skötsel av fordonet

Lämna in din Cadillac på service regelbundet. Genom att göra detta ser du till att ditt fordon fortsätter att fungera effektivt.

Vi rekommenderar att du ber din auktoriserade verkstad för Cadillac att utföra servicen. Där har de nödvändiga specialverktyg och personal som är utbildad i att serva Cadillac-fordon.

## Återkommande inspektion och service

Regelbunden inspektion och regelbundet underhåll utfört av utbildade tekniker är nyckeln till effektivare funktion för fordonet. Säkerhetsinspektion och smörjning ska utföras enligt beskrivningen i instruktionsboken för att garantera bästa möjliga funktion och prestanda.

## Underhållslistor

Vi rekommenderar också att du sparar kvitton på regelbundet underhåll. Skador på fordonet som orsakas av otillräckligt underhåll täcks inte av garantierna. Därför kan kvitton vara mycket viktiga om en fråga uppstår om huruvida ett fel har orsakats av otillräckligt underhåll eller ett fel i material eller arbete.

## 2 Viktig serviceinformation

---

För din bekvämlighet finns också ett serviceförteckningsformulär med i denna trycksak så att du kan notera service som utförts.

### Resa utomlands

Din garantitäckning omfattar Europa och garantiarbeten kan utföras i de listade europeiska länderna. Garantitäckningen i Europa är samma som för det land där fordonet säljs.

Om ditt land inte listas nedan, kontakta organisationen för ditt land för information vid resor utomlands.

Om du reser inom Europa är det viktigt att du tar med denna trycksak med stämpel och underskrift från återförsäljaren som bevis på att ditt fordon omfattas av garantin.

Länder: ALBANIEN, BELGIEN, BOSNIEN-HERCEGOVINA, BULGARIEN, CYPERN, DANMARK, ESTLAND, FINLAND, FRANKRIKE, GREKLAND, IRLAND, ISLAND, ITALIEN, KROATIEN, LETTLAND, LITAUEN, LUXEMBURG, MAKEDONIEN, MALTA, NEDERLÄNDERNA, NORGE, POLEN, PORTUGAL, RUMÄNIEN, SCHWEIZ,

SERBIEN-MONTENEGRO, SLOVAKIEN, SLOVENIEN, SPANIEN, STORBRIANNIEN, SVERIGE, TJECKIEN, TURKIET, TYSKLAND, UNGERN, ÖSTERRIKE.

### Service av vägmätare

När en vägmätare byts ut ska relevant information som reparationsdatum, körsträcka och namn på mekaniker och auktoriserad verkstad för Cadillac registreras av den auktoriserade verkstad som utför servicen.

### Återvinning efter bilens livstid

Information om återvinningsbar design, bilskrotningsföretag och återvinning av uttjänta bilar finns på Internet, på [www.cadillaceurope.com](http://www.cadillaceurope.com).

General Motors Overseas Distribution LLC (GMOD LLC) garanterar ägaren av varje Cadillac att din Cadillac vid normal användning och normalt underhåll är fri från alla defekter i material och arbete, i enlighet med följande villkor.

### 1. GARANTIPERIOD

Garantiperioden för alla täckningar startar det datum fordonet först levereras eller tas i bruk och upphör vid utgången av den kompletta fordonstäckningen eller andra specialtäckningar som visas nedan.

#### A. Kompletta fordonstäckning

Det kompletta fordonet (utom de komponenter som listas under "vad täcks inte") täcks i 36 månader eller 100 000 km (60 000 miles), det som inträffar först, men gränsen för körsträcka kommer inte att tillämpas de första 24 månaderna.

#### B. Täckning för korrosion (genomrostning)

Karossplåtpaneler som rostar igenom på grund av korrosion täcks i 6 år oavsett körsträcka.

#### C. Täckning för lack

Den första lackeringen täcks i 3 år, oavsett körsträcka.

### 2. VAD TÄCKS

Med undantag av det som nämns i paragraf 3 häri, ska din auktoriserade verkstad för Cadillac antingen reparera eller byta, efter eget gottfinnande, alla originaldelar som har skador i material eller arbete inom den garantiperiod som nämns i paragraf 1 häri, utan kostnad för fordonets ägare.

### 3. VAD TÄCKS INTE

Denna garanti ska inte vara tillämplig på eller inkludera något av följande.

- A. Reparation eller byte som är nödvändigt inte som ett resultat av tillverkarens material eller arbete utan som är ett resultat av (i) olycka, (ii) felaktig användning, (iii) brist på korrekt underhåll, (iv) reparationer som utförts på fel sätt eller utbytesdelar som monterats felaktigt av en person som inte är en auktoriserad reparatör för Cadillac, (v) en utbytesdel eller ett tillbehör som inte följer tillverkarens specifikationer, (vi) användning av bränsle annat än det specificerade för din Cadillac, (vii) modifieringar genom ändringar eller tillägg till bilen eller (viii) skador från miljöförhållanden som luftburet radioaktivt nedfall, salt, hagel, storm, blixlar, översvämning och liknande.
- B. All Cadillac-fordonsutrustning som utsätts för normalt slitage, inklusive, men inte begränsat till, filter,



## 4 Begränsad nybilsgaranti

tändpunkter och kondensatorer, tändstift, drivrem(mär), säkringar, kopplingsbelägg, bromsbelägg, torkarblad och liknande.

- C. Normal underhållsservice, inklusive, men inte begränsat till, rengöring och polering, smörjning, påfyllning av kylvätska och finjustering av motor.
- D. Alla Cadillac-fordon på vilka mätarställningen har ändrats eller på vilka fordons aktuella mätarställning inte med lätthet kan fastställas.
- E. Extra kostnader, inklusive, men inte begränsat till, betalning för inskränkning i användningen av bilen, räkningar för logi, bilhyra, övriga resekostnader och förlust av inkomst.

### Däckgaranti

För däck monterade som originalutrustning på Cadillac-fordon lämnas garantin av respektive tillverkare och inte av GMOD LLC.

### Cadillac ELR V

Förutom den europeiska heltäckande garantin garanterar General Motors Overseas Distribution LLC vissa ELR V-komponenter i varje ELR V i 8 år eller 160 000 km (100 000 miles), det som inträffar först, från det datum då fordonet först tas i bruk, för garantiberättigade reparationer av de specifika ELR V-komponenterna i fordonet.

Denna garanti gäller ELR V-fordon registrerade i Europa och normalt använda i Europa. Förutom för fordonets ursprungliga ägare överförs den garanti som beskrivs i denna ELR V-garanti utan kostnad till alla följande ägare av fordonet inom de ovan angivna 8 åren eller 160 000 km (100 000 miles). Ingen självrisk är förknippad med denna ELR V-garanti.

Denna ELR V-garanti gäller utöver de uttryckliga villkor och garantier som tidigare beskrivits. Det som beskrivits under "Begränsad nybilsgaranti" utökas eller ändras inte på grund av denna speciella ELR V-komponentgaranti.

### Vad täcks

Denna ELR V-garanti omfattar reparationer av eventuella fel på fordonet när det gäller material eller utförande som inträffar under 8 år eller 160 000 km (100 000 miles) för följande:

### Växellåda

ELR V-växellådsenheten och interna komponenter, inklusive transmissiöns hjälpvätskepump, hjälpvätskepumpens styrenhet och trefasöverföringskablar.

**Bromsar**

Bromsmodulatorenhet

**Andra ELR V-komponenter**

ELR V-batteri 300 volt-elsystemet  
innefattar:

- ELR V Högspänningskabel
- ELR V Högspänningskabel
- Växellådans invertermodul (TPIM)
- Hjälpkraftmodul (APM)

**Vad täcks inte**

Förutom vad som anges i avsnittet  
"Vad täcks" ovan gäller denna ELR  
V-garanti inte för följande objekt:

**Slitdelar**

Slitdelar, till exempel bromsbelägg,  
ingår inte i denna ELR V-garanti.

## 6 Sammanfattning av garantier

### Allmänt

Det är vår avsikt att utan kostnad reparera enligt garantin allt som det blir fel på under garantiperioden och där det är tillverkarens fel.

Observera den skillnad mellan "defekter" och "skador" som tillämpas i garantin: Defekter täcks eftersom tillverkaren ansvarar för dem. Å andra sidan har vi ingen kontroll över skador som orsakas av sådant som krockar, felaktig användning och underlåtenhet att utföra underhåll och som uppstår efter att fordonet har levererats till dig. Därför täcker garantin inte skador som sker efter att fordonet har levererats till dig, oavsett orsak.

Underhållsservice undantas också från garantin eftersom det är ägarens ansvar att underhålla fordonet enligt underhållsschemat.

### Garanti för korrosion (genomrostning)

Rostskyddsgarantin gäller under sex år oavsett körsträcka. Garantin gäller enbart vid perforering på grund av korrosion.

Perforering innebär genomrostning som till exempel ett hål i en plåtpanel. Kosmetisk eller ytlig korrosion (som uppkommer genom t.ex. stenskott eller repor i lacken) täcks inte av garantin. Garantin gäller inte för defekter på fordonets avgassystem. Den här garantin gäller under förutsättning att följande villkor uppfylles.

Fordonets ägare måste säkerställa att;

- Rostskyddsinspektionen som anges i den här trycksaken utförs av en auktoriserad verkstad för Cadillac.
- Eventuella reklamationer under den här garantin stöds av bevis att den årliga karrossinspektionen har utförts. Inspektionen måste noteras i på avsett ställe i den här trycksaken vid den tidpunkt då inspektionen utförs av en auktoriserad verkstad för Cadillac.
- Lackeringsskador eller skador i rostskyddet på fordonets underrede som rapporteras av den auktoriserade verkstaden för

Cadillac till fordonets ägare ska omgående åtgärdas på fordon-sägarens bekostnad av en auktoriserad verkstad för Cadillac.

### Lackeringsgaranti

Den här garantin täcker defekter i lackeringen som har uppstått under normalt bruk och på grund av material- eller tillverkningsfel. Garantin gäller under tre år oavsett körsträcka.

### Ändring av fordonet

Denna garanti täcker inte ändringar av fordonet eller fel på fordonskomponenter orsakade av sådana ändringar. Exempel på de typer av ändringar som inte täcks inkluderar, men är inte begränsade till, rostskyddsbehandling som utförs efter tillverkningen eller installation av tillbehör (utom sådana som är godkända och har utvecklats av Cadillac) som takluckor, dragkrokar och luftkonditioneringssystem.

## Produktionsändringar

Cadillac förbehåller sig rätten att utföra ändringar på fordon som byggts och/eller sålts när som helst utan att ha någon skyldighet att utföra samma eller liknande ändringar på fordon som tidigare har byggts eller sålts.

## Ägarens ansvar

Underhållsservice är ägarens ansvar. Spara bekräftelser på att regelbundet underhåll har utförts på din Cadillac. **Reklamationer under garantiperioder faller inte under garantin om de beror på bristande underhåll snarare än på defekt material eller bristande hantverk.**

Vi rekommenderar att sådan service utförs av en auktoriserad verkstad för Cadillac med användning av originaldelar. Observera att den underhållsservice som beskrivs i instruktionsboken ska utföras oftare om ditt fordon används under svåra förhållanden, exempelvis i mycket dammiga områden eller i områden med extrema (höga eller låga) temperaturer. Under sådana svåra förhållanden rekommenderar vi att

du kontrollerar din motoroljenivå varje gång du tankar din Cadillac och att du kontrollerar kylvätskan och fläktrammen ofta. Se instruktionsboken för tillämplig specifikation.

## Reparationer efter att garantin har upphört

Om du får problem med fordonet efter att garantin har upphört rekommenderar vi att du fortsätter att använda din auktoriserade verkstad för Cadillac för rutinunderhåll, felsökning och reparationer. Din auktoriserade verkstad känner ditt fordon bäst och där är man intresserad av din fortsatta tillfredsställelse med ditt fordon.

## 8 Schemalagt underhåll

---

Regelbundet underhåll är viktigt för att garantera lång livslängd, bibehållen prestanda och problemfri funktion för ditt fordon. För att uppnå detta har Cadillac tagit fram ett schema för inspektions- och service-tillfällen som ska utföras vid regelbundna intervaller. Det är mycket viktigt att ditt fordon får service vid rätt intervaller som det beskrivs i instruktionsboken.

Årlig service utförs i intervaller om högst 12 månader, också på fordon med låg körsträcka.

Ibland när tid och körsträcka ökar utför din auktoriserade verkstad för Cadillac automatiskt det extraarbete som visas i tabellen.

Vi rekommenderar starkt att underhållsservice utförs av en auktoriserad verkstad för Cadillac, eftersom denna har fabriksutbildade tekniker och de originaldelar som behövs för korrekt service av ditt fordon.

Bristfällig, ofullständig eller otillräcklig service kan leda till funktionsstörningar för ditt fordon som i sin tur kan leda till skador på fordonet, olyckor eller personskador.

### Regelbunden kontroll

Följande kontroller ska utföras regelbundet av fordonets ägare för att garantera säker och pålitlig funktion.

#### KONTROLL

- Motoroljenivå
- Broms- och kopplingsvätskenivå
- Servostyrningsvätskenivå
- Spolarvätskenivå
- Batteriskick
- Ljusens funktion
- Bränslenivå
- Alla kontakter

- Funktionen för parkeringsbromsen
- Backspeglar
- Kylvätskenivå
- Däckskick (särskilt om fordonet körs på dåliga vägar)



## SERVICEFÖRTECKNING

<p><b>SERVICEPOST 1</b></p> <p>Datum: _____</p> <p>km/miles _____</p> <p>Oljespecifikation</p> <p>Arbetsordernr _____</p> <p>Underskrift av representant för auktoriserad verkstad</p> <p>Stämpel från auktoriserad verkstad</p> <p>Nästa service: Datum            km/miles .....</p>	<p><b>SERVICEPOST 2</b></p> <p>Datum: _____</p> <p>km/miles _____</p> <p>Oljespecifikation</p> <p>Arbetsordernr _____</p> <p>Underskrift av representant för auktoriserad verkstad</p> <p>Stämpel från auktoriserad verkstad</p> <p>Nästa service: Datum            km/miles .....</p>	<p><b>SERVICEPOST 3</b></p> <p>Datum: _____</p> <p>km/miles _____</p> <p>Oljespecifikation</p> <p>Arbetsordernr _____</p> <p>Underskrift av representant för auktoriserad verkstad</p> <p>Stämpel från auktoriserad verkstad</p> <p>Nästa service: Datum            km/miles .....</p>
<p><b>SERVICEPOST 4</b></p> <p>Datum: _____</p> <p>km/miles _____</p> <p>Oljespecifikation</p> <p>Arbetsordernr _____</p> <p>Underskrift av representant för auktoriserad verkstad</p> <p>Stämpel från auktoriserad verkstad</p> <p>Nästa service: Datum            km/miles .....</p>	<p><b>SERVICEPOST 5</b></p> <p>Datum: _____</p> <p>km/miles _____</p> <p>Oljespecifikation</p> <p>Arbetsordernr _____</p> <p>Underskrift av representant för auktoriserad verkstad</p> <p>Stämpel från auktoriserad verkstad</p> <p>Nästa service: Datum            km/miles .....</p>	<p><b>SERVICEPOST 6</b></p> <p>Datum: _____</p> <p>km/miles _____</p> <p>Oljespecifikation</p> <p>Arbetsordernr _____</p> <p>Underskrift av representant för auktoriserad verkstad</p> <p>Stämpel från auktoriserad verkstad</p> <p>Nästa service: Datum            km/miles .....</p>

**SERVICEFÖRTECKNING**

<p><b>SERVICEPOST 7</b></p> <p>Datum: _____</p> <p>km/miles _____</p> <p>Oljespecifikation</p> <p>Arbetsordernr _____</p> <p>Underskrift av representant för auktoriserad verkstad</p> <p>Stämpel från auktoriserad verkstad</p> <p>Nästa service: Datum _____ km/miles _____</p>	<p><b>SERVICEPOST 8</b></p> <p>Datum: _____</p> <p>km/miles _____</p> <p>Oljespecifikation</p> <p>Arbetsordernr _____</p> <p>Underskrift av representant för auktoriserad verkstad</p> <p>Stämpel från auktoriserad verkstad</p> <p>Nästa service: Datum _____ km/miles _____</p>	<p><b>SERVICEPOST 9</b></p> <p>Datum: _____</p> <p>km/miles _____</p> <p>Oljespecifikation</p> <p>Arbetsordernr _____</p> <p>Underskrift av representant för auktoriserad verkstad</p> <p>Stämpel från auktoriserad verkstad</p> <p>Nästa service: Datum _____ km/miles _____</p>
<p><b>SERVICEPOST 10</b></p> <p>Datum: _____</p> <p>km/miles _____</p> <p>Oljespecifikation</p> <p>Arbetsordernr _____</p> <p>Underskrift av representant för auktoriserad verkstad</p> <p>Stämpel från auktoriserad verkstad</p> <p>Nästa service: Datum _____ km/miles _____</p>	<p><b>SERVICEPOST 11</b></p> <p>Datum: _____</p> <p>km/miles _____</p> <p>Oljespecifikation</p> <p>Arbetsordernr _____</p> <p>Underskrift av representant för auktoriserad verkstad</p> <p>Stämpel från auktoriserad verkstad</p> <p>Nästa service: Datum _____ km/miles _____</p>	<p><b>SERVICEPOST 12</b></p> <p>Datum: _____</p> <p>km/miles _____</p> <p>Oljespecifikation</p> <p>Arbetsordernr _____</p> <p>Underskrift av representant för auktoriserad verkstad</p> <p>Stämpel från auktoriserad verkstad</p> <p>Nästa service: Datum _____ km/miles _____</p>





**EXTRA SERVICEFÖRTECKNING**  
**(SERVICEFÖRTECKNING FÖR MOTOROLJE- OCH FILTERBYTE)**

<p style="text-align: center;"><b>MOTOROLJE- OCH FILTERBYTE</b></p> <hr/> <p>Datum: _____</p> <p>km/miles _____</p> <p>Oljeviskositet ___W- ____</p> <hr/> <p style="text-align: center;">Underskrift av representant för auktoriserad verkstad</p> <hr/> <p style="text-align: center;">Stämpel från auktoriserad verkstad</p>	<p style="text-align: center;"><b>MOTOROLJE- OCH FILTERBYTE</b></p> <hr/> <p>Datum: _____</p> <p>km/miles _____</p> <p>Oljeviskositet ___W- ____</p> <hr/> <p style="text-align: center;">Underskrift av representant för auktoriserad verkstad</p> <hr/> <p style="text-align: center;">Stämpel från auktoriserad verkstad</p>	<p style="text-align: center;"><b>MOTOROLJE- OCH FILTERBYTE</b></p> <hr/> <p>Datum: _____</p> <p>km/miles _____</p> <p>Oljeviskositet ___W- ____</p> <hr/> <p style="text-align: center;">Underskrift av representant för auktoriserad verkstad</p> <hr/> <p style="text-align: center;">Stämpel från auktoriserad verkstad</p>
<p style="text-align: center;"><b>MOTOROLJE- OCH FILTERBYTE</b></p> <hr/> <p>Datum: _____</p> <p>km/miles _____</p> <p>Oljeviskositet ___W- ____</p> <hr/> <p style="text-align: center;">Underskrift av representant för auktoriserad verkstad</p> <hr/> <p style="text-align: center;">Stämpel från auktoriserad verkstad</p>	<p style="text-align: center;"><b>MOTOROLJE- OCH FILTERBYTE</b></p> <hr/> <p>Datum: _____</p> <p>km/miles _____</p> <p>Oljeviskositet ___W- ____</p> <hr/> <p style="text-align: center;">Underskrift av representant för auktoriserad verkstad</p> <hr/> <p style="text-align: center;">Stämpel från auktoriserad verkstad</p>	<p style="text-align: center;"><b>MOTOROLJE- OCH FILTERBYTE</b></p> <hr/> <p>Datum: _____</p> <p>km/miles _____</p> <p>Oljeviskositet ___W- ____</p> <hr/> <p style="text-align: center;">Underskrift av representant för auktoriserad verkstad</p> <hr/> <p style="text-align: center;">Stämpel från auktoriserad verkstad</p>

# 14 Schemalagt underhåll

## EXTRA POSTER

Nummer: _____	Nummer: _____	Nummer: _____
Datum: _____	Datum: _____	Datum: _____
km/miles _____	km/miles _____	km/miles _____
_____ _____	_____ _____	_____ _____
Underskrift av representant för auktoriserad verkstad _____	Underskrift av representant för auktoriserad verkstad _____	Underskrift av representant för auktoriserad verkstad _____
Stämpel från auktoriserad verkstad _____	Stämpel från auktoriserad verkstad _____	Stämpel från auktoriserad verkstad _____
Nummer: _____	Nummer: _____	Nummer: _____
Datum: _____	Datum: _____	Datum: _____
km/miles _____	km/miles _____	km/miles _____
_____ _____	_____ _____	_____ _____
Underskrift av representant för auktoriserad verkstad _____	Underskrift av representant för auktoriserad verkstad _____	Underskrift av representant för auktoriserad verkstad _____
Stämpel från auktoriserad verkstad _____	Stämpel från auktoriserad verkstad _____	Stämpel från auktoriserad verkstad _____

<p>Nummer: _____</p> <p>Datum: _____</p> <p>km/miles _____</p> <p>_____</p> <p>Underskrift av representant för auktoriserad verkstad</p>	<p>Nummer: _____</p> <p>Datum: _____</p> <p>km/miles _____</p> <p>_____</p> <p>Underskrift av representant för auktoriserad verkstad</p>	<p>Nummer: _____</p> <p>Datum: _____</p> <p>km/miles _____</p> <p>_____</p> <p>Underskrift av representant för auktoriserad verkstad</p>
<p>Stämpel från auktoriserad verkstad</p>	<p>Stämpel från auktoriserad verkstad</p>	<p>Stämpel från auktoriserad verkstad</p>
<p>Nummer: _____</p> <p>Datum: _____</p> <p>km/miles _____</p> <p>_____</p> <p>Underskrift av representant för auktoriserad verkstad</p>	<p>Nummer: _____</p> <p>Datum: _____</p> <p>km/miles _____</p> <p>_____</p> <p>Underskrift av representant för auktoriserad verkstad</p>	<p>Nummer: _____</p> <p>Datum: _____</p> <p>km/miles _____</p> <p>_____</p> <p>Underskrift av representant för auktoriserad verkstad</p>
<p>Stämpel från auktoriserad verkstad</p>	<p>Stämpel från auktoriserad verkstad</p>	<p>Stämpel från auktoriserad verkstad</p>

# 16 Schemalagt underhåll

## 1. ÅRLIG INSPEKTION: KAROSS OCH LACK

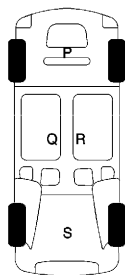
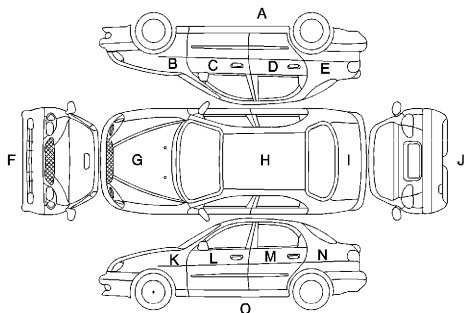

Kaross:	ja	nej
Skadad	( )	( )
Stenscott	( )	( )
Buckla	( )	( )
Repa	( )	( )
Underredsbekledning*:		
Skadad	( )	( )
Reparerad	( )	( )

Skada reparerad ja: ( ) nej: ( )  
Kommentarer ja: ( ) nej: ( )

\_\_\_\_\_  
\_\_\_\_\_  
\_\_\_\_\_

Reparationskontrakt/fakturanummer

\_\_\_\_\_

**OBS!** Enligt Cadillacs reparationsbestämmelser (eller reparationsvillkor) måste identifierade skador reparerararas omedelbart för att den sexåriga garantin mot rost ska gälla.

Verkstadens stämpel

-----  
Datum/underskrift

## 2. ÅRLIG INSPEKTION: KAROSS OCH LACK

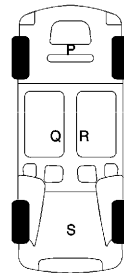
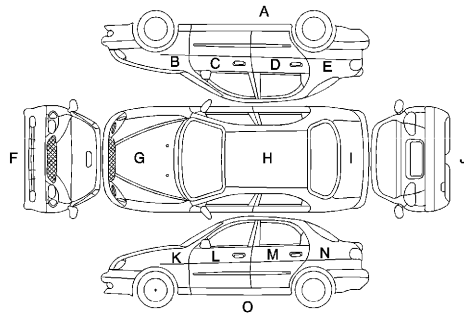

Kaross:	ja	nej
Skadad	( )	( )
Stenslott	( )	( )
Buckla	( )	( )
Repa	( )	( )
Underredsbekläggning*:		
Skadad	( )	( )
Reparerad	( )	( )

Skada reparerad ja: ( ) nej: ( )  
 Kommentarer ja: ( ) nej: ( )

---



---



---

Reparationskontrakt/fakturanummer

---

**OBS!** Enligt Cadillacs reparationsbestämmelser (eller reparationsvillkor) måste identifierade skador reparerats omedelbart för att den sexåriga garantin mot rost ska gälla.

Verkstadens stämpel

-----  
 Datum/underskrift

# 18 Schemalagt underhåll

## 3. ÅRLIG INSPEKTION: KAROSS OCH LACK

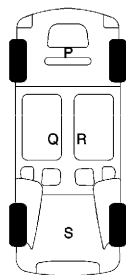
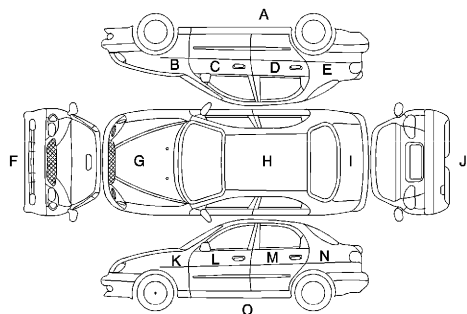

Kaross:	ja	nej
Skadad	( )	( )
Stenscott	( )	( )
Buckla	( )	( )
Repa	( )	( )
Underredsbekandling*:		
Skadad	( )	( )
Reparerad	( )	( )

Skada reparerad ja: ( ) nej: ( )  
Kommentarer ja: ( ) nej: ( )

\_\_\_\_\_  
\_\_\_\_\_  
\_\_\_\_\_

Reparationskontrakt/fakturanummer

\_\_\_\_\_

**OBS!** Enligt Cadillacs reparationsbestämmelser (eller reparationsvillkor) måste identifierade skador reparerats omedelbart för att den sexåriga garantin mot rost ska gälla.

Verkstadens stämpel

-----  
Datum/underskrift

4. ÅRLIG INSPEKTION: KAROSS OCH LACK

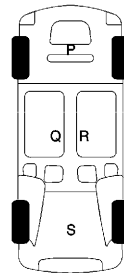
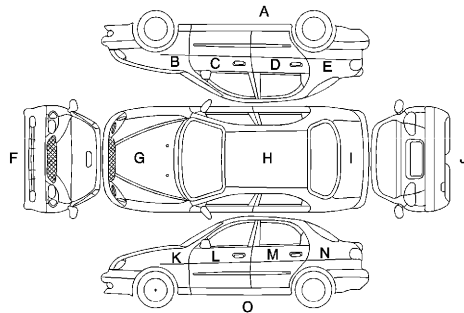

Kaross:	ja	nej
Skadad	( )	( )
Stenslott	( )	( )
Buckla	( )	( )
Repa	( )	( )
Underredsbhandling*:		
Skadad	( )	( )
Reparerad	( )	( )

Skada reparerad ja: ( ) nej: ( )  
 Kommentarer ja: ( ) nej: ( )

\_\_\_\_\_  
 \_\_\_\_\_  
 \_\_\_\_\_

Reparationskontrakt/fakturanummer

\_\_\_\_\_

**OBS!** Enligt Cadillacs reparationsbestämmelser (eller reparationsvillkor) måste identifierade skador reparerats omedelbart för att den sexåriga garantin mot rost ska gälla.

**Verkstadens stämpel**

-----  
 Datum/underskrift



## 5. ÅRLIG INSPEKTION: KAROSS OCH LACK

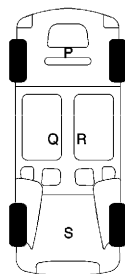
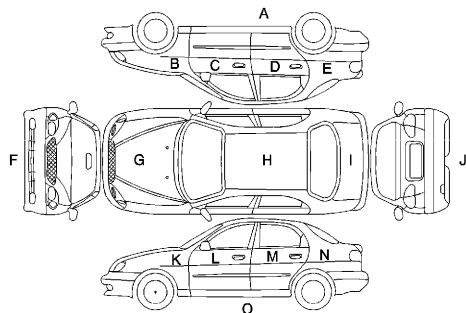

Kaross:	ja	nej
Skadad	( )	( )
Stenscott	( )	( )
Buckla	( )	( )
Repa	( )	( )
Underredsbekledning*:		
Skadad	( )	( )
Reparerad	( )	( )

Skada reparerad ja: ( ) nej: ( )  
 Kommentarer ja: ( ) nej: ( )

\_\_\_\_\_  
 \_\_\_\_\_  
 \_\_\_\_\_

Reparationskontrakt/fakturanummer

\_\_\_\_\_

**OBS!** Enligt Cadillacs reparationsbestämmelser (eller reparationsvillkor) måste identifierade skador repareras omedelbart för att den sexåriga garantin mot rost ska gälla.

Verkstadens stämpel

-----  
 Datum/underskrift

6. ÅRLIG INSPEKTION: KAROSS OCH LACK

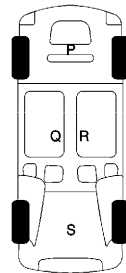
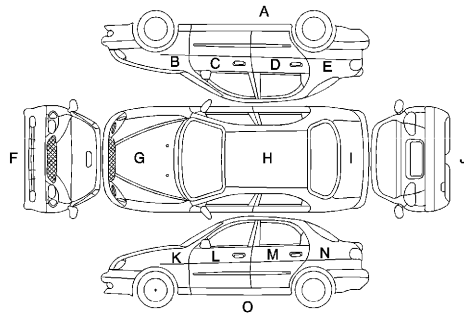

Kaross:	ja	nej
Skadad	( )	( )
Stenscott	( )	( )
Buckla	( )	( )
Repa	( )	( )
Underredsbekandling*:		
Skadad	( )	( )
Reparerad	( )	( )

Skada reparerad ja: ( ) nej: ( )  
 Kommentarer ja: ( ) nej: ( )

\_\_\_\_\_  
 \_\_\_\_\_  
 \_\_\_\_\_

Reparationskontrakt/fakturanummer

\_\_\_\_\_

**OBS!** Enligt Cadillacs reparationsbestämmelser (eller reparationsvillkor) måste identifierade skador repareras omedelbart för att den sexåriga garantin mot rost ska gälla.

**Verkstadens stämpel**

-----  
 Datum/underskrift

## 7. ÅRLIG INSPEKTION: KAROSS OCH LACK

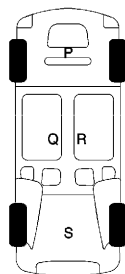
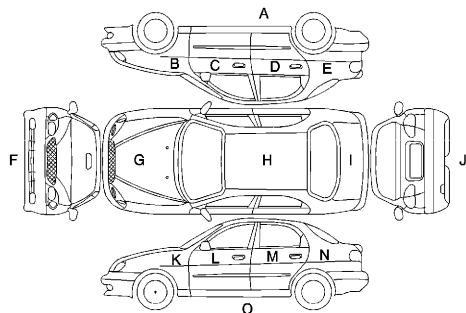

Kaross:	ja	nej
Skadad	( )	( )
Stenscott	( )	( )
Buckla	( )	( )
Repa	( )	( )
Underredsbekhandling*:		
Skadad	( )	( )
Reparerad	( )	( )

Skada reparerad ja: ( ) nej: ( )  
 Kommentarer ja: ( ) nej: ( )

\_\_\_\_\_  
 \_\_\_\_\_  
 \_\_\_\_\_

Reparationskontrakt/fakturanummer

\_\_\_\_\_

**OBS!** Enligt Cadillacs reparationsbestämmelser (eller reparationsvillkor) måste identifierade skador reparerarar omedelbart för att den sexåriga garantin mot rost ska gälla.

Verkstadens stämpel

-----  
 Datum/underskrift

8. ÅRLIG INSPEKTION: KAROSS OCH LACK

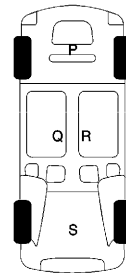
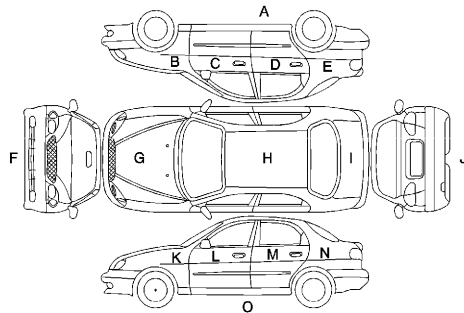

Kaross:	ja	nej
Skadad	( )	( )
Stenscott	( )	( )
Buckla	( )	( )
Repa	( )	( )
Underredsbekandling*:		
Skadad	( )	( )
Reparerad	( )	( )

Skada reparerad ja: ( ) nej: ( )  
 Kommentarer ja: ( ) nej: ( )

\_\_\_\_\_  
 \_\_\_\_\_  
 \_\_\_\_\_

Reparationskontrakt/fakturanummer

\_\_\_\_\_

**OBS!** Enligt Cadillacs reparationsbestämmelser (eller reparationsvillkor) måste identifierade skador reparerats omedelbart för att den sexåriga garantin mot rost ska gälla.

**Verkstadens stämpel**

-----  
 Datum/underskrift

## 9. ÅRLIG INSPEKTION: KAROSS OCH LACK

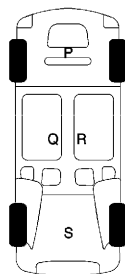
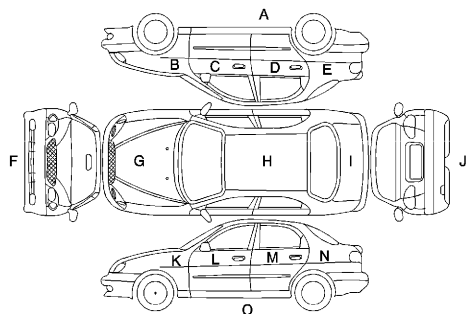

Kaross:	ja	nej
Skadad	( )	( )
Stenscott	( )	( )
Buckla	( )	( )
Repa	( )	( )
Underredsbekledning*:		
Skadad	( )	( )
Reparerad	( )	( )

Skada reparerad ja: ( ) nej: ( )  
 Kommentarer ja: ( ) nej: ( )

\_\_\_\_\_  
 \_\_\_\_\_  
 \_\_\_\_\_

Reparationskontrakt/fakturanummer

\_\_\_\_\_

**OBS!** Enligt Cadillacs reparationsbestämmelser (eller reparationsvillkor) måste identifierade skador repareras omedelbart för att den sexåriga garantin mot rost ska gälla.

Verkstadens stämpel

-----  
 Datum/underskrift

## 10. ÅRLIG INSPEKTION: KAROSS OCH LACK

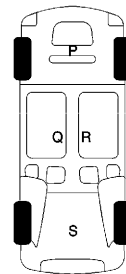
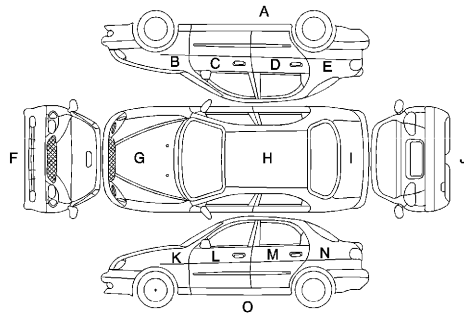

Kaross:	ja	nej
Skadad	( )	( )
Stenskott	( )	( )
Buckla	( )	( )
Repa	( )	( )
Underredsbeklädnad*:		
Skadad	( )	( )
Reparerad	( )	( )

Skada reparerad ja: ( ) nej: ( )  
 Kommentarer ja: ( ) nej: ( )

---



---



---

Reparationskontrakt/fakturanummer

---

**OBS!** Enligt Cadillacs reparationsbestämmelser (eller reparationsvillkor) måste identifierade skador reparerats omedelbart för att den sexåriga garantin mot rost ska gälla.

Verkstadens stämpel

-----  
 Datum/underskrift

## 11. ÅRLIG INSPEKTION: KAROSS OCH LACK

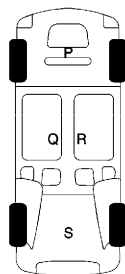
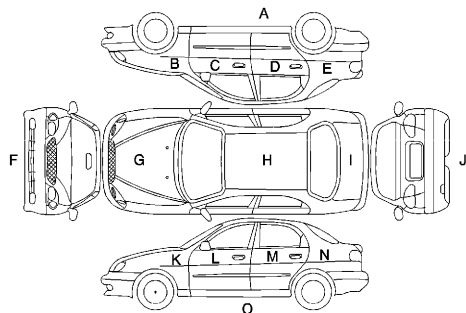

Kaross:	ja	nej
Skadad	( )	( )
Stenscott	( )	( )
Buckla	( )	( )
Repa	( )	( )
Underreddsbehandling*:		
Skadad	( )	( )
Reparerad	( )	( )

Skada reparerad            ja:    ( )       nej:    ( )  
 Kommentarer            ja:    ( )       nej:    ( )

\_\_\_\_\_

\_\_\_\_\_

\_\_\_\_\_

Reparationskontrakt/fakturanummer

\_\_\_\_\_

**OBS!** Enligt Cadillacs reparationsbestämmelser (eller reparationsvillkor) måste identifierade skador reparerats omedelbart för att den sexåriga garantin mot rost ska gälla.

Verkstadens stämpel

-----  
 Datum/underskrift

12. ÅRLIG INSPEKTION: KAROSS OCH LACK

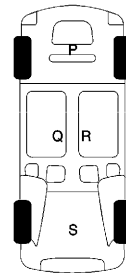
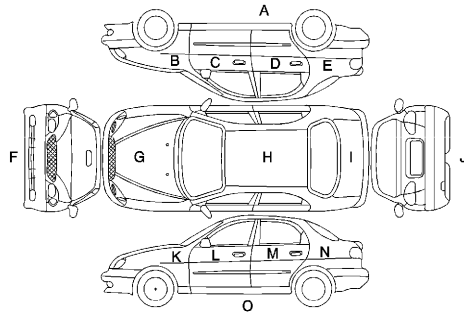

Kaross:	ja	nej
Skadad	( )	( )
Stenslott	( )	( )
Buckla	( )	( )
Repa	( )	( )
Underredsbekandling*:		
Skadad	( )	( )
Reparerad	( )	( )

Skada reparerad ja: ( ) nej: ( )  
 Kommentarer ja: ( ) nej: ( )

\_\_\_\_\_  
 \_\_\_\_\_  
 \_\_\_\_\_

Reparationskontrakt/fakturanummer

\_\_\_\_\_

**OBS!** Enligt Cadillacs reparationsbestämmelser (eller reparationsvillkor) måste identifierade skador reparerats omedelbart för att den sexåriga garantin mot rost ska gälla.

**Verkstadens stämpel**

-----  
 Datum/underskrift



### **Nöjdhetsprocess i två steg**

Din nöjdhet och ditt samförstånd är viktigt för din återförsäljare och för Cadillac. I vanliga fall löser din återförsäljares sälj- eller serviceavdelning alla problem med försäljningen eller funktionen för ditt fordon. Ibland kan dock missförstånd uppstå, trots alla inblandades bästa vilja. Om du anser att ditt problem inte har lösts tillfredsställande ska följande steg vidtas:

**Ett – Diskutera frågan med någon i återförsäljarens eller servicecentrets ledning.** Frågor kan oftast lösas snabbt på den nivån. Om frågan redan har tagits upp med försäljnings- eller servicechefen, kontakta återförsäljarföretagets ägare eller chef.

**Två – Om ditt problem inte kan lösas snabbt av återförsäljarföretagets eller servicecentrets ledning** – kontakta kundservicecentret för Cadillac.

Postadress:

Cadillac Customer Assistance  
Centre  
Box 196  
12724 Skarholmen  
Sverige  
cadillac.europe@gm.com

<b>Land</b>	<b>Lokalt telefonnummer</b>	<b>Internationellt telefonnummer</b>
Österrike	0800 068890	0043800068890
Belgien	080058021	003280058021
Bosnien-Hercegovina	(033)-282 102	+387-33-282-102
Bulgarien	N/A	0044 2076601503
Kroatien	N/A	0044 2076601503
Cypern	N/A	0044 2076601503
Tjeckien	800720066	00420800720066
Danmark	80400123	004580400123
Estland	N/A	0044 2076601503
Finland	N/A	0044 2076601503
Frankrike (+Korsika)	0805980246	0033805980246
Tyskland	08006270977	00498006270977
Grekland	080033154416	0080033154416
Italien (+Sicilien/Sardinien/San Marino/Vatikanstaten)	800597495	0039800597495
Lettland	N/A	0044 2076601503
Litauen	N/A	0044 2076601503

<b>Land</b>	<b>Lokalt telefonnummer</b>	<b>Internationellt telefonnummer</b>
Luxemburg	8004 0032	003528004 0032
Malta	N/A	0044 2076601503
Holland	08000205902	00318000205902
Norge	N/A	0044 2076601503
Polen	N/A	0044 2076601503
Rumänien	N/A	0044 2076601503
Slovakien	N/A	0044 2076601503
Slovenien	N/A	0044 2076601503
Spanien	0800000158	0034800000158
Sverige	0201203247	0046201203247
Schweiz (+Lichtenstein)	0800199129	0041800199129
Storbritannien	08000260062	00448000260062

Du ska kunna tillhandahålla följande information:

- Ditt namn, adress och telefonnummer
- Fordonets identifieringsnummer (Du hittar det i registreringspappren, på insidan av det här häftets främre omslag eller på plattan som är fäst ovanpå instrumentpanelen och som syns genom vindrutan.)
- Återförsäljarens namn och adress.
- Fordonets leveransdatum och aktuella mätarställning.
- Uppgifter om ditt problem eller din begäran.

När du kontaktar kundsupporten, tänk på att ditt problem eller din begäran om hjälp troligtvis kommer att hanteras hos den auktoriserade reparatören, i den auktoriserade reparatörens lokaler, med den auktoriserade reparatörens utrustning och personal. Därför rekommenderar vi att du följer de ovannämnda stegen i följd när du behöver hjälp.

## Cadillac Assistance

Cadillac Assistance samarbetar med ARC EUROPE, den största sammanslutningen av motororganisationer i Europa. Med Assistance får Cadillac-ägare hjälp dygnet runt, året runt, i hela Europa.

Tjänsterna är tillgängliga under en period av 36 på varandra följande månader med början vid första leverans av varje berättigat fordon.

Skulle några av dessa tjänster behövas ska du kontakta motorklubben i det land där du behöver assistans. Använd det telefonnummer som gäller för landet där assistansen behövs eller det internationella telefonnumret. Ring omedelbart innan några andra åtgärder vidtas.

## Definitioner

### Auktoriserad verkstad

Nätverket med auktoriserade Cadillac verkstäder.

## Förmånstagare

Den person som genom godkänd användning av bilen har rätt att anlita mobilitetstjänster i enlighet med de regler och villkor som fastställs i detta avtal.

## Olycka

En händelse som uppstår när ett fordon kolliderar med ett annat fordon, fotgängare, djur, vägbråte, eller annat hinder av geografisk eller arkitektonisk natur som har en direkt och plötslig påföljd på fordonet vilket resulterar att fordonet omedelbart stannar.

## Haveri

Betyder alla plötsliga och oväntade funktionsavbrott orsakade av fel i mekanisk eller elektrisk utrustning eller ett fel som leder till att fordonet omedelbart stannar.

Detta inkluderar händelser som oförutsett bränsleläckage, punktering, avbrutna nycklar, batteriurladdning (t.ex. på grund av att radion inte har stängts av), problem av självförvållad natur som tappade eller inlåsta nycklar eller bränslebrist (tom tank).

Fel på en släpvagn ska inte betraktas som ett haveri.

Olyckor, eldsvådor som inte orsakats av fordonskomponenter samt stöld ska inte betraktas som haveri.

### Leveransdag

Det datum när bilen först levererades till förmånstagaren och som är registrerat på certifikatet och validerat av **Cadillac**-återförsäljaren.

### Immobilisering

Innebär att fordonet inte är funktionsdugligt hemma eller på en väg tillgänglig för serviceleverantören från ARC på grund av haveri,

olycka, vandalism eller stöld på så sätt att resan inte kan påbörjas eller fortsätta med fordonet, eller att fordonet inte kan köras på ett lagstadgat säkert sätt.

### Giltighetstid

En period på tre år med början vid leveransdagen under vilken förmånstagaren har rätt att erhålla assistans.

### Självförvållat haveri

Innebär ett icke tekniskt fel på fordonet vilket resulterar i att fordonet direkt blir immobiliserat.

### Släpvagnar

Fordon utan motor, speciellt konstruerade och registrerade för att transportera personer eller gods, som dras av förmånstagarens fordon och som uppfyller all lokal lagstiftning vid olyckstillfället.

### Fordon

Alla motorfordon av märkena **Cadillac** som har sålts genom det officiella europeiska distributionsnätverket för **Cadillac**, har anmälts till **ARC** och som uppfyller följande specifikationer:

- A. Maximalt 9 säten
- B. Maximal bredd: 2,5 meter
- C. Maximal längd: 16 meter (inklusive tillhörande släpvagn)
- D. Maximalt höjd: 3,2 meter
- E. Maximal totalvikt: 3 500 kg

### Villkor och förutsättningar

#### 1. Giltighetsområden

Garantin gäller i följande specifika länder. Alla andra länder är undantagna.

Andorra, Österrike, Belgien, Bosnien-Hercegovina, Bulgarien, Kroatien, Cypern, Tjeckien, Danmark, Estland, Finland, Frankrike, Tyskland,

Grekland, Ungern, Island, Irland, Italien, Lettland, Lichtenstein, Litauen, Luxemburg, Makedonien, Malta, Monaco, Nederländerna, Norge, Polen, Portugal, Rumänien, San Marino, Serbien, Montenegro, Slovakien, Slovenien, Spanien, Sverige, Schweiz, Turkiet, Storbritannien.

## 2. Giltighetstid

Giltighetstiden är tre år med början vid leveransdagen.

## 3. Giltiga fordon

Garantin gäller alla fordon som har sålts av auktoriserade återförsäljare för Cadillac. Hyrbilar, körskolebilar (under kommersiell användning) och taxibilar är bara berättigade för haveriassistans och bogsering.

## 4. Förmånstagare

Förmånstagare är alla godkända förare och alla medpassagerare upp till det maximala antal som anges i tillverkarens bilspecifikationer. Liftare är undantagna.

## 5. Undantag

Garantin gäller inte för olyckor:

- orsakade av force majeure, krigshandling, strejk, beslag, lagstiftning, officiella förbud, explosion eller effekter av kärnkraft eller radioaktivitet,
- som uppstått vid deltagande i tävlingar eller träning inför dessa,
- orsakande skador på bagage eller gods eller intäktsförlust,
- orsakande skador på släpvagn,
- orsakade av monterade reservdelar eller tillbehör som inte är godkända av den auktoriserade Cadillac-återförsäljaren,
- orsakade av underlåtenhet att utföra nödvändigt underhåll,

- som uppstår under körning av en icke auktoriserad förare eller en förare som saknar körkort.

## 6. Metod för att erhålla assistans

Förmånstagaren måste begära assistans mer hjälp av angivna telefonnummer. Om förmånstagaren inte kontaktade Assistanscentrum för godkännande innan något ingrepp skedde kan ersättning nekas. Tjänster måste godkännas av Assistanscentrum före utförande.

## 7. Assistans på vägen

Det kommer att ordnas omedelbar hjälp vid haveri. Reparation utförs alltid på platsen, utom i de fall detta strider mot lokala regler (t.ex. på vissa motorvägar).

Assistans ges på allmänna vägar och vid hemmet. Ytterligare assistans kommer om det är möjligt och tillåtet enligt lag att ges i terräng för modeller som har beteckningen "off-road".

Service tillhandahålls också i följande fall: vid fel på säkerhetsbälten, trasiga vindrutetorkare samt trasig ytterbelysning som är obligatorisk enligt lag.

Den här förmånen inkluderar inte skrotning.

### 8. Bärning

Vid driftstopp på bilen där felet inte kan avhjälpas på plats bärgas bilen, med eller utan släpvagn, till närmaste auktoriserade verkstad. Om haveriet har inträffat över 200 km från närmaste auktoriserade verkstad, eller om närmaste auktoriserade verkstad inte går att nå, kommer fordonet att bärgas till närmaste verkstad som har godkänts av Vägassistansen.

Om haveriet har skett i samma stad som fordonet ursprungligen såldes kan fordonet bärgas till återförsäljaren om förmånstagaren så önskar.

### 9. Hyrbil

Om fordonshaveri har inträffat och reparation på plats inte är möjlig och om fordonet efter bärgning till auktoriserad verkstad inte går att reparera på två timmar från ankomsten till den auktoriserade verkstaden kommer Assistan-scentrum att ordna med en hyrbil under resterande reparationstid upp till maximalt 15 kalenderdagar. Förmånstagaren får stå för kostnader för bränsle och försäkring. Maximal hyrbilskategori D, företrädesvis märken från GM-gruppen.

### 10. Fortsatt resa/hemresa

Om ett haveri har skett, någon nödreparation inte kunde göras på plats, om av Assistan-scentrum godkänd bärgning till en auktoriserad verkstad har

utförts och reparationen inte kan slutföras samma dag som haveriet har skett, kommer resekostnader för förmånstagarna att ersättas. Detta kan medföra kostnadsersättning för förstaklassbiljetter på tåg, eller om resan överskrider sex timmar, kostnadsersättning för flygbiljett (er) i ekonomiklass för fortsatt resa till den bevisade originaldestinationen eller till hemmet, upp till maximalt EUR 613 per förmånstagare (inklusive moms).

### 11. Hotell

Om haveriet uppstår 80 kilometer eller mer från hemmet och om nödreparation på plats inte är möjlig och det efter bärgning av fordonet till auktoriserad verkstad inte går att slutföra reparationen samma dag som haveriet har skett, kan vistelse på trestjärnigt hotell eller motsvarande arrangeras av Assistan-

scentrum för förmånstagarna under tiden reparationen pågår, upp till maximalt fyra nätter.

12. **Kombinationer av förmåner under punkt 10, 11 och 12.**

Förmånerna angivna under punkt 10, 11 och 12 kan kombineras. Det är emellertid vedertaget att under vissa förutsättningar kan dessa tjänster behöva kombineras och av bedömningen ska baseras på sunt förnuft (t.ex. en övernattningsnatt när haveriet har skett sent på kvällen då det inte går att arrangera fortsatt resa/hyrbil).

13. **Hämtning av fordon**

När reparationen efter ett fordonshaveri är slutförd ersätter Assistanscentrum kostnaden för en förstklass tågbiljett, eller om resan tar mer än 6 timmar, kostnaden för en flygbiljett i ekonomiklass för föraren/ägaren eller utnämnd

representant (enbart en person/enkel resa) för hämtning av det reparerade fordonet från reparationsstället upp till en maximal kostnad av EUR 613 (inklusive moms).

Som ett alternativ, kan Assistanscentrum godkänna fraktkostnaden, upp till den maximala resekostnaden i den här punkten, till hemmet om reparationsstället är över 80 km från förmånstagaren hemadress.

14. **Reservdelstransporter**

Om haveriet har skett utomlands och nödvändiga reservdelar inte finns tillgängliga hos den auktoriserade verkstaden i landet där haveriet har inträffat, kommer ersättning att utgå för att arrangera transport av reservdelarna och kostnader för denna transport, exklusive tullavgifter, av reservdelar till den auktoriserade verkstaden.

Kostnaden för reservdelarna betalas av den auktoriserade verkstaden om de omfattas av garantin eller av förmånstagaren om de inte omfattas av garantin

15. **Tjänster i olycksfall, stöld eller vandalism**

Om det har inträffat en olycka, stöld eller vandalism kommer ovanstående tjänster att lämnas, men förmånstagaren får stå för kostnaderna själv.



## 36 Ägarassistans

---

### 16. Lista över journummer

Land	Lokalt telefonnummer	Internationellt telefonnummer
Andorra	+34-900-151 886	+34-900-151 886
Österrike	0800-20 19 10	+43-1-25 119 19399
Belgien	0800-14 134	+32 2 233 22 90
Bosnien-Hercegovina	(033)-282 102	+387-33-282-102
Bulgarien	(02)-986 73 52	+359-2-986 73 52
Kroatien	0800-79 87	+385-1-464 01 41
Cypern	22 31 31 31	+357-22-31 31 31
Tjeckien	261-10 43 48	+420-2-61 10 43 48
Danmark	80 20 22 07	+45-80 20 22 07
Estland	(0)-69 79 199	+372-69 79 199
Finland	(09)-77 47 64 00	+358-9-77476400
Frankrike (+Korsika)	0800-25 66 59	+33-4-72 17 12 81
Tyskland	0800-22 34 552	+49-89-76 76 48 70
Gibraltar	900-151 886	+34-900-151 886
Grekland	(210)-606 88 13	+30-210-60 68 813

<b>Land</b>	<b>Lokalt telefonnummer</b>	<b>Internationellt telefonnummer</b>
Ungern	(06-1) 345 17 47	+36-1-345 17 47
Irland	1800-304 500	+353-1-617 95 61
Italien (+Sicilien/Sardinien/San Marino/Vatikanstaten)	800-836-056	+39-02-66 16 55 23
Lettland	67 56 65 86	+371-67 56 65 86
Litauen	(85)-210 44 25	+370-5-210 44 25
Luxemburg	25 36 36 301	+352-25 36 36 301
Malta	21 24 69 68	+356-21 24 69 68
Monaco	+33-4-72 17 12 81	+33-4-72 17 12 81
Holland	0800-099 11 20	+31-70-314 51 12
Norge	800-30 466	+47-800-30 466
Polen	061 83 19 885	+48 61 83 19 885
Portugal	800-20 66 68	+351-21-942 91 05
Rumänien	021-317 46 90	+40-21-317 46 90
Ryssland	88002501218	+7-495-646 34 93
Serbien	(011)-240 43 51	+381-11-240 43 51
Slovakien	(02)-492 05 963	+421-2-49 20 59 63

## 38 Ägarassistans

---

Land	Lokalt telefonnummer	Internationellt telefonnummer
Slovenien	(01)-530 53 10	+386-1-530 53 10
Spanien	900-151 886	+34-900 151886
Sverige	020-78 77 88	+46-771-78 77 88
Schweiz (+Lichtenstein)	0800-55 19 46	+41-58-827 61 06
Turkiet	(216) 560 07 50	+90 216 560 07 50
Storbritannien	0800-072 4791 eller 00800-33 22 88 77	00800-33 22 88 77

Anmälan om ägarbyte / *Cadillacs nationella säljbolags kopia*

Cadillac-modell

Fordonets ID-nummer (VIN)

Registrering

Datum för köp

Mätarställning vid köp

Nya ägarens namn initial(er) efternamn  
Fru/fröken/herr \*

Adress Gata   
Husnummer   
Postnummer   
Stad

Telefon Privat   
Arbete

E-postadress

Jag samtycker frivilligt till att mina personuppgifter lagras i Cadillac - GM-databasen som ägs av (Chevrolet Europe GmbH) och används i försäljnings-, kundservice- och marknadsföringssyften relaterade till ovanstående och att förartidskrifter och övrig information skickas till mig.  (Kryssa i rutan.)

Anmälan om ägarbyte / *Cadillacs nationella säljbolags kopia*

Cadillac-modell

Fordonets ID-nummer (VIN)

Registrering

Datum för köp

Mätarställning vid köp

Nya ägarens namn initial(er) efternamn  
Fru/fröken/herr \*

Adress Gata   
Husnummer   
Postnummer   
Stad

Telefon Privat   
Arbete

E-postadress

Jag samtycker frivilligt till att mina personuppgifter lagras i Cadillac - GM-databasen som ägs av (Chevrolet Europe GmbH) och används i försäljnings-, kundservice- och marknadsföringssyften relaterade till ovanstående och att förartidskrifter och övrig information skickas till mig.  (Kryssa i rutan.)

 **NOTERINGAR**





 **NOTERINGAR**



 **NOTERINGAR**